

XS25

PRO LINE

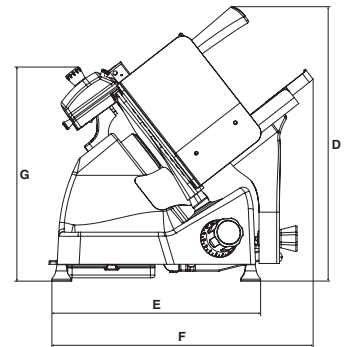
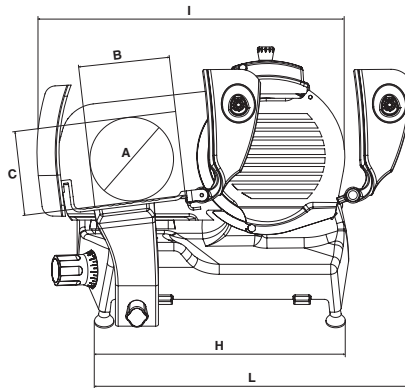

	A	B	C	D	E	F	G	H	I	L	Ø Lama Ø Blade	Ø Lama Ø Blade	Ø Messer	Spessore taglio Cut thickness	Epaisseur de coupe Schnittbreite	Peso netto Net weight	Poids net	Nettogewicht	Potenza motore Motor rating	Puissance moteur Motorleistung	Specifiche elettriche Electrical specifications	Caractéristiques électriques Elektrische Eigenschaften
	mm	mm	mm	mm	mm	mm	mm	mm	mm	mm	mm	mm	mm	mm	mm	kg	kg	kg	kW	kW	V - Hz	V - Hz
XS25	188	225	178	505	378	480	445	450	565	575	250	250	250	0 - 14	0 - 14	19	19	19	0,32	0,32	230/50/1	230/50/1

- Vela inclinata di 38° per favorire il pressaggio del prodotto e la caduta della fetta
- Vela ad apertura diagonale di 15° per facilitare l'uscita del prodotto durante il taglio
- Minimo spessore ultima fetta per minimizzare il prodotto di scarto
- Pulsantiera IP67 completamente sigillata e guarnizioni in silicone alimentare su ogni parte esposta
- Parafetta in acciaio ad aggancio magnetico facilitato
- Affilatoio removibile in dotazione
- Sgocciolatoio della vela inclinato per il drenaggio dei liquidi
- Vasca raccogli liquidi integrata nella cassa per igiene e pulizia impeccabili
- Ampio spazio di 42 mm tra lama e motore per facilitare e velocizzare le operazioni di pulizia
- Sistema rapido di rimozione del paralama

IT



IT XS25: Disponibile in rosso
 EN XS25: Available in red
 FR XS25: Disponible en rouge
 DE XS25: Auf Anfrage in rot

- Gauge plate inclined at 38° to facilitate the passage of the product and the fall of the slice
- Gauge plate with an oblique 15° opening to facilitate the way out of the product while slicing
- Very thin residual product to minimize wasted material
- Fully IP67 sealed control panel and food-grade silicone gaskets on each exposed part
- Steel deflector with facilitated magnetic coupling
- Removable sharpener included
- Inclined gauge plate drainer for clearing of liquids
- Liquid collection tray integrated in the casting for perfect hygiene and cleaning
- Rapid blade cover removal system
- Casting made out of a single mold obtaining absence of gaps

EN

- Plaque d'épaisseur à 38° pour faciliter le passage du produit et le glissement de la tranche
- Plaque d'épaisseur avec ouverture oblique de 15° pour faciliter la sortie du produit lors du coupage
- Produit résiduel très fin pour minimiser les déchets
- Panneau de commande entièrement IP67 et joints en silicone alimentaire sur chaque partie exposée
- Déflecteur en acier à couplage magnétique facilité
- Aiguiser amovible inclus
- Egouttoir de la plaque épaisseur incliné pour le drainage des liquides
- Bac de récupération des liquides intégré dans le bâti pour une hygiène et un nettoyage parfaits
- Système extraction rapide du cache lame
- Bâti réalisée à partir d'un seul moule obtenant l'absence de jeux

FR



- 38° Neigung der Anschlagplatte um den Durchgang und das Gefälle des Schneidgutes zu erleichtern
- Anschlagplatte mit einer schrägen 15° Öffnung um das Schneiden des Produktes zu erleichtern
- Ganz wenig Restprodukt um Reste zu minimieren
- Vollständig IP67 abgedichtetes EIN/AUS-Schalter und lebensmittelechte Silikonabdichtungen an jedem exponierten Teil
- Seitenabstreifer mit Magnetverbindung
- Abnehmbares Schleifgerät inklusive
- Geneigte Messerschutzplatte zur leichten Drainage von Flüssigkeiten
- Im Gussteil integrierte Flüssigkeitsauffangwanne für perfekte Hygiene und Reinigung
- Schnelles Entfernen der Messerabdeckung
- Gussteil aus einer einzigen Form, das keine Lücken aufweist

DE



PRO LINE