

Hoffmeyer-Waagen

Berke

## vollautomatische, programmierbare Schneidemaschine VA4000

**Komplett aus Edelstahl**

- ◆ Die leistungsstarke vollautomatische Edelstahl-Schneidemaschine mit 99 individuell programmierbaren Ablegeprogrammen
- ◆ alle Teile aus hochwertigem Edelstahl, kratzfest, feinporig und besonders hygienisch
- ◆ benutzerfreundliche, selbsterklärende Symboltastatur mit graphischer Darstellung des Schneideprogrammes
- ◆ Bedienerführung auf dem Display
- ◆ bis zu 4 Stapel oder 9 gefächerte Reihen nebeneinander und 9 Lagen übereinander
- ◆ Hohlschliffmesser  $\varnothing$  330 mm
- ◆ Schneidgeschwindigkeit nach Empfindlichkeit der Ware stufenlos von ca. 25 – 55 Hübe pro Min.
- ◆ Scheibenstärke stufenlos einstellbar von 0 bis 10 mm
- ◆ Schneidelänge 255 mm, Schneidhöhe 195 mm
- ◆ wartungsfreie Kraftübertragung durch Direktgetriebe
- ◆ leichte Reinigung durch glatte Flächen und abklappbaren Schlittentisch, abnehmbarer Kettenrahmen, Abschläger und Auffangplatte



**SCHARFEN**

**Benötigen Sie mehr Informationen?  
Fragen Sie Ihren Fachhändler**

**Hoffmeyer – Waagen & Schneidemaschinen  
Service & Vertragshändler  
Adlerweg 16 a**

**49134 Wallenhorst**

**Tel.: 05407-39330, Fax: 05407-1846, Handy 0171-3740991**

e-Mail: [info@hoffmeyer-waagen.de](mailto:info@hoffmeyer-waagen.de)

Internet: <http://www.Hoffmeyer-Waagen.de>

# Vollautomat Schneidemaschine VA4000

## Technische Daten

Hoffmeyer-Waagen

**Berkel**

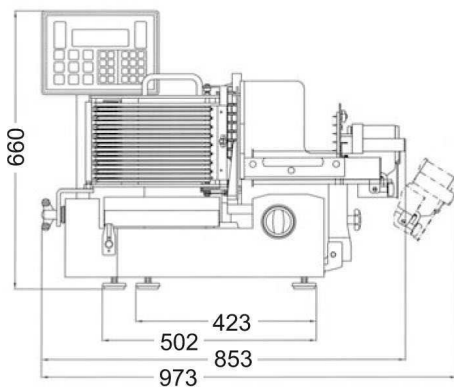
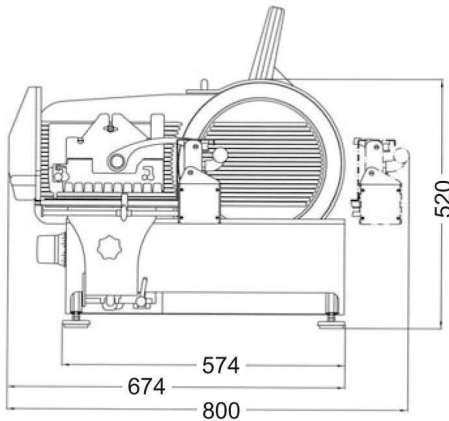

### Technische Daten

#### Aufstellfläche

(L x B): 574 x 502 mm

#### Außenmaß

(L x B x H): 620 x 853 x 660 mm

#### Schlittentisch

(L x B): 275 x 360 mm

**Gewicht** ca. 80 kg

#### Spannung

wahlweise 400 V Drehstrom  
oder 230 V Wechselstrom

**Leistungsaufnahme** 0,6 kW

**Geräuschpegel** <70 dB (A)

#### Messer

330 mm Ø, rostsicheres  
Spezial-Hartchrom-Messer mit  
Hohlschliff; lange Schnitthaltigkeit

#### Schnittstärkeneinstellung

0 - 10 mm (stufenlos)

#### Schneidlänge

255 mm

#### Schneidhöhe

195 mm

#### Schneidgeschwindigkeit

einstellbar: ca. 25 - 55 Schlittenhübe  
pro Minute.

#### Präzises Schneiden

mittels separatem Getriebemotor für  
den Messerantrieb. Durch Direktantrieb  
98 % Kraftübertragung auf das Messer.

#### Stapeln

1 - 4 Stapel pro Arbeits-  
gang einstellbar,  
maximale Stapelhöhe  
80 mm

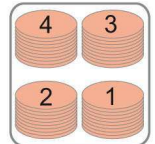

#### Fächern längs

Fächerabstand bis 30 mm  
stufenlos einstellbar, pro  
Arbeitsgang wahlweise  
1 - 2 gefächerte Reihen  
nebeneinander und bis zu  
9 Lagen übereinander

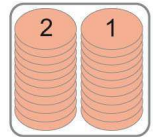

#### Fächern quer

Fächerabstand längs und  
quer bis 30 mm stufenlos  
einstellbar, pro Arbeits-  
gang wahlweise 1 - 9  
gefächerte Reihen  
nebeneinander und bis zu  
9 Lagen übereinander



#### Kreis ablegen

Rundablage mit einem  
Durchmesser bis zu  
230 mm einstellbar und  
bis zu 9 Lagen übereinander

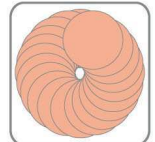

#### 99 programmierbare Ablegeprogramme

Einfacher Abruf durch Eingabe einer 3-  
stelligen PLU Nummer zwischen 001 und 999.  
Alle zum Schneiden benötigten Daten wie  
Artikelbezeichnung, Schneidgeschwindig-  
keit, Scheibendicke und sämtliche Parame-  
ter zum Stapeln. Fächern längs, Fächern  
quer oder Kreis ablegen werden gespeichert

#### Sicherheit und Hygiene

Modell VA 4000 entspricht den gültigen  
gesetzlichen Sicherheits- und Hygienevor-  
schriften. Schleifapparat abnehmbar.  
Reinigung: Schlittentisch abklappbar.  
Kettenrahmen, Abschläger und Auffang-  
platte abnehmbar.  
Alle mit dem Schneidgut in Berührung  
kommenden Metallteile sind aus  
**rostfreiem Edelstahl**.



### Das Modell VA 4000 ist in folgenden Sonderausführungen lieferbar:

#### In Teflonausführung

ideal für das Schneiden von Käse. Schlittentisch, Anschlagplatte,  
Messerschutzplatte und Messer sind mit Teflon beschichtet.  
Kein Schmieren und kein Kleben mehr. Aufkrustungen werden  
zuverlässig verhindert. Schnelle und einfache Trockenreinigung.  
Sonst alle Daten wie oben.

Mit **größerem Schlittentisch** (L x B): 275 x 530 mm. Ideal für großes  
Schneidgut. Sonst alle Daten wie oben. Sonderausführungen auf Anfrage.

Mit **Krallehalter** anstelle der Standardausführung.

Mit **Aufstellbock** aus rostfreiem Edelstahl (L x B x H) 735 x 645 x 670 mm.  
Ausführung feststehend oder rollbar.

Ausführung mit **Transportband** siehe Prospekt **VA 4000 AT**.

Spezialausführung Modell **VA 4000 P** vorbereitet für den Anschluss  
an **automatische Verpackungsmaschine** und/oder **Interleaver**.  
Mit Auffangrechen für die Übergabe der geschnittenen Portion an die  
Verpackungsmaschine. Weitere Informationen auf Anfrage.



Modell VA 4000 AT